

Rapport de gestion
2020

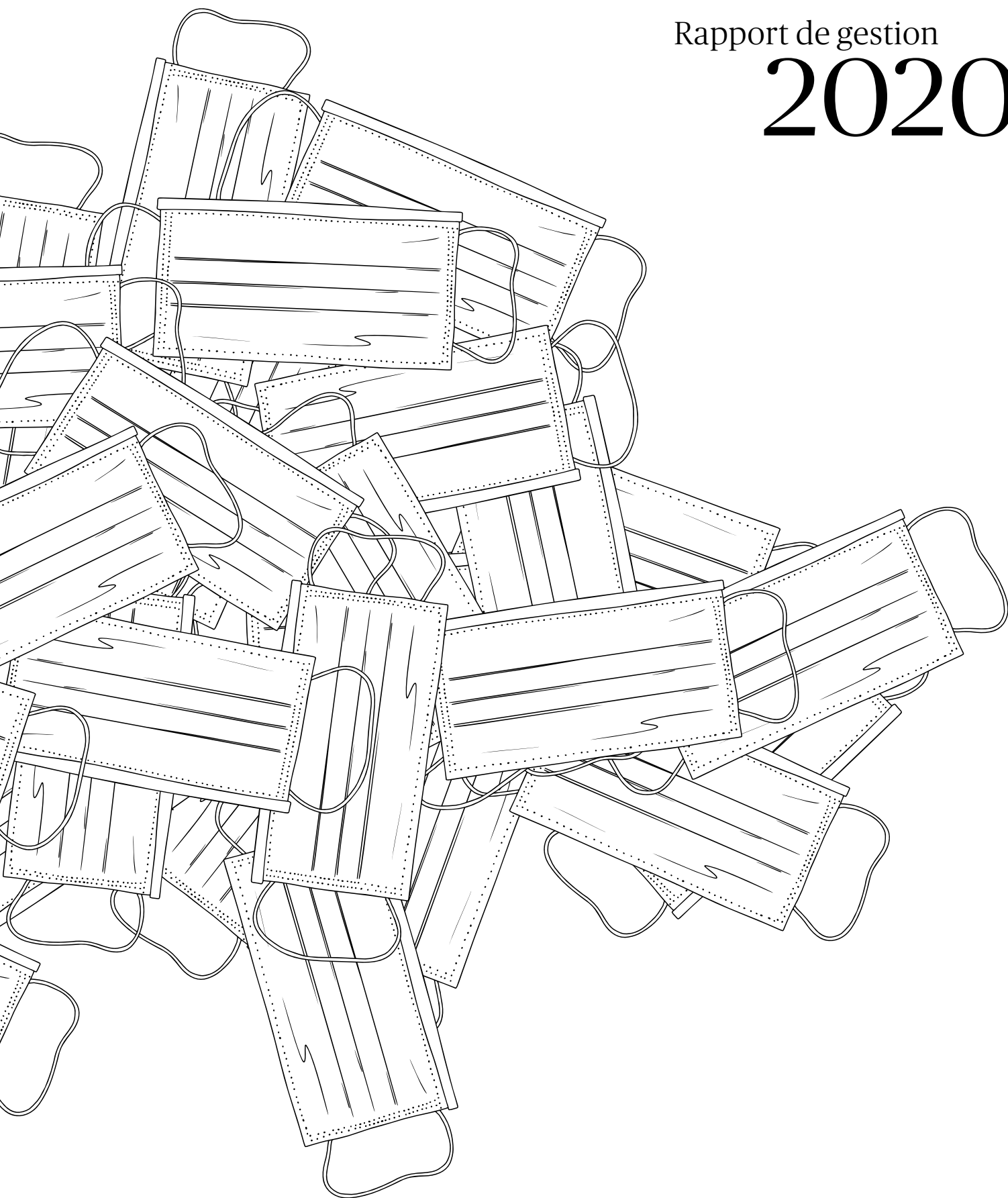

3	Vue d'ensemble des chiffres clés 2020	<hr/>
4	COVID-19	<hr/>
10	RAPPORT ANNUEL	<hr/>
20	RAPPORT DE DURABILITÉ	<hr/>
24	GOVERNANCE D'ENTREPRISE	<hr/>
28	RAPPORT FINANCIER	<hr/>
30	Bilan	
32	Compte de profits et pertes	
33	Tableau des flux de trésorerie pour l'exercice	
34	Fonds propres	
35	Annexe aux comptes annuels	
37	Prélèvement réserves et report sur nouveau compte	
38	Rapport de l'organe de révision sur les comptes annuels	
40	PARTICIPATIONS	<hr/>
44	Adresses	<hr/>

Keystone-ATS diffuse des informations politiques, économiques, culturelles et sportives sous forme de textes, de photos, de vidéos et d'infographies, et ce, dans les trois langues nationales (français, allemand et italien), 24 heures sur 24 et 365 jours par an. L'agence de presse suisse diffuse chaque jour des dépêches d'actualité et sportives, des photos de presse et des vidéos. Il faut ajouter à cela des images thématiques tirées du quotidien de la Suisse, des portraits de personnalités suisses et des sujets sous la forme de galeries et de reportages photos. La photothèque historique apporte une importante contribution à la mémoire visuelle de la Suisse. Keystone-ATS ne fournit pas seulement des informations à la quasi-totalité des médias suisses, mais aussi à de nombreux médias et agences de presse étrangers. Elle alimente aussi en contenus des entreprises, des pouvoirs publics, des organisations et des agences de communication. Enfin, Keystone-ATS produit également des contenus visuels sur mesure utilisés par certains clients pour leur communication en ligne et hors ligne.

    **TEXTE, PHOTO, VIDÉO, INFOGRAPHIE.**

VUE D'ENSEMBLE DES CHIFFRES CLÉS 2020

KEYSTONE-SDA-ATS SA au 31 décembre

RÉSULTAT TOTAL en CHF	RÉSULTAT DE L'EXERCICE en CHF
<h1>37,05</h1> Mio	<h1>-1,62</h1> Mio
l'exercice précédent (2019): 42,93 Mio	l'exercice précédent (2019): +1,59 Mio

AUTRES CHIFFRES CLÉS en CHF	31.12.2020	31.12.2019
	TCHF	TCHF
Résultat total	37 054	42 929
Résultat d'exploitation avant intérêts, impôts et amortissements (EBITDA)	-1 753	1 845
Résultat d'exploitation avant intérêts et impôts (EBIT)	-2 562	1 234
Résultat d'exploitation avant impôts	-1 726	1 884
Résultat de l'exercice avant impôts	-1 615	1 914
Résultat de l'exercice	-1 618	1 590

FONDS PROPRES en CHF
<h1>6,34</h1> Mio
l'exercice précédent (2019): 7,96 Mio

QUOTE-PART DE FONDS PROPRES en %
<h1>41,5</h1> %
l'exercice précédent (2019): 49,7 %

EFFECTIF en emplois à temps plein (taux d'occupation de 100%)
<h1>173,90</h1> ETP

l'exercice précédent (2019): 198,55 ETP

Covid-19



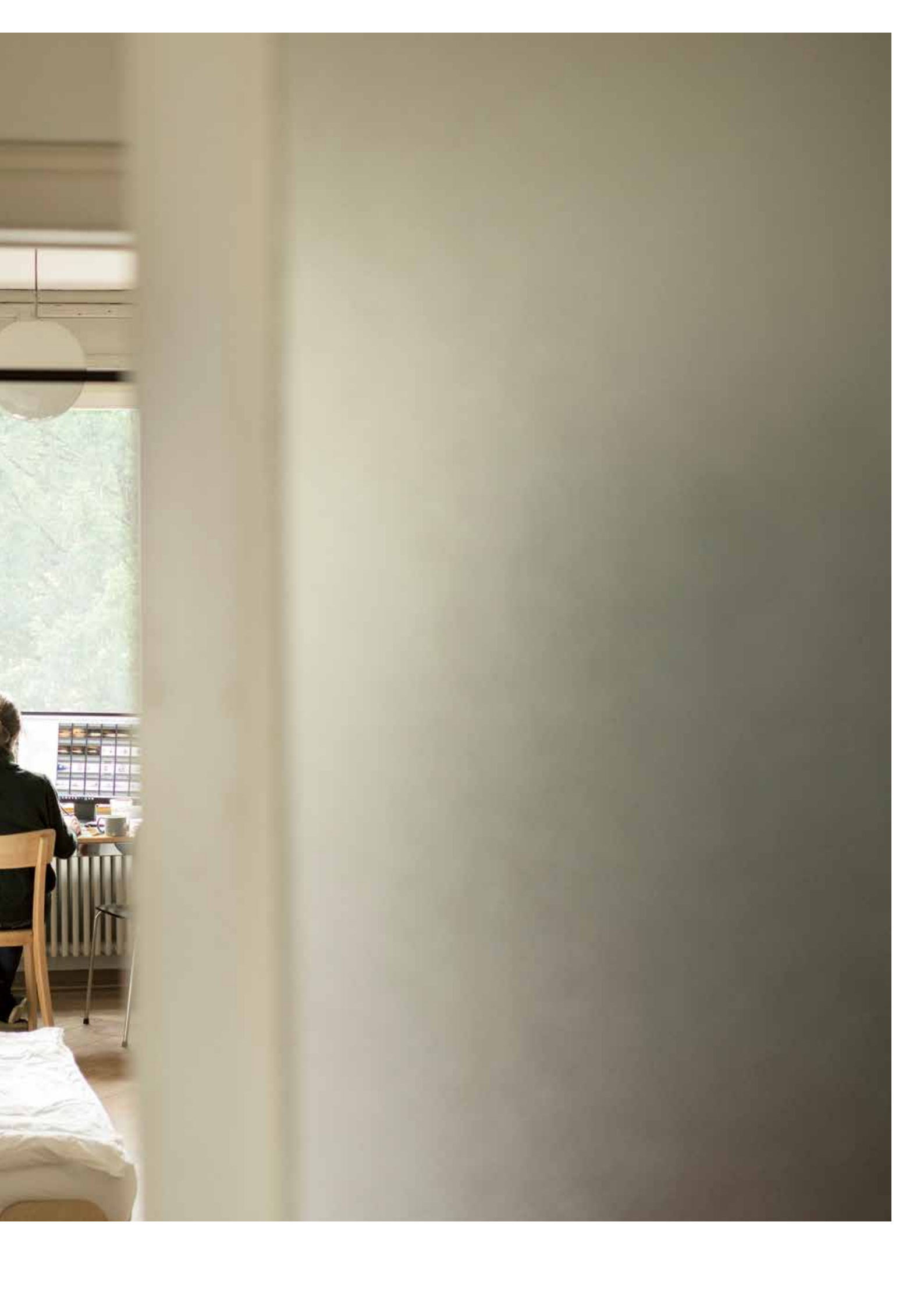

2020, L'ANNÉE COVID-19: ENTRE TRAVAIL À DOMICILE ET RESPIRATEURS

Que ce soit dans les services de soins intensifs des hôpitaux, lors de manifestations contre les mesures anti-Covid-19 ou durant les conférences de presse du Conseil fédéral: les journalistes, photographes et vidéo-journalistes de Keystone-ATS ont toujours été aux avant-postes en cette année 2020. A une époque où les spéculations vont bon train, les faits vérifiés et les images authentiques sont une denrée précieuse.

«Une mystérieuse maladie pulmonaire se déclare en Chine centrale» - La dépêche portant ce titre est passée sur le fil des nouvelles de Keystone-ATS le 31 décembre 2019. En cette veille de Nouvel An, personne ne pouvait encore deviner ce que le virus à l'origine de la maladie signifierait pour 2020. L'agent pathogène est arrivé en Suisse en très peu de temps via l'Italie. Le 25 février, l'Office fédéral de la santé publique (OFSP) signale le premier cas confirmé, et le 5 mars, la première personne décède officiellement du Covid-19 en Suisse.

Ensuite, les événements se succèdent à un rythme effréné. Les manifestations sont annulées, les frontières barricadées, les écoles, les magasins et les restaurants fermés et l'état d'urgence déclaré. Les journalistes de Keystone-ATS écrivent, photographient et filment. Constamment au front, ils réalisent des reportages en trois langues dans toutes les régions du pays.

La rédaction du Palais fédéral, réorganisée en télé-travail, est sous forte pression. Les innombrables points de presse avec le Conseil fédéral et les experts constituent un immense défi. Soudain, il n'est plus possible de se parler par-dessus les écrans - il faut maintenant se mettre d'accord par écrit via l'outil de communication Slack: «Qui fait la citation de Daniel Koch?» - «Quelqu'un a-t-il déjà Viola Amherd pour la mobilisation?».

Le fil des dépêches ne laisse rien paraître des conditions aggravées de production. Le service de l'agence se révèle comme toujours: complet, fiable, rapide et précis. Les moyens techniques contribuent au bon fonctionne-

ment: les employés sont connectés au système rédactionnel via VPN sur leur ordinateur portable et sont joignables sur leur téléphone et l'application Slack.

Des méthodes de formation bizarres

A l'instar des rédacteurs au Palais fédéral, les journalistes au desk et les rédacteurs régionaux ont plus qu'assez à faire: bilan des infections et des décès, annulations d'événements et stratégies cantonales contre la pandémie les tiennent en haleine presque 24 heures sur 24. Suivent des manifestations illégales: dans des villes comme Berne, Zurich et Saint-Gall, des milliers de personnes descendent dans la rue pour protester contre les mesures anti-coronavirus. Des mouvements documentés par les reporters de l'agence de presse nationale - avec blocs-notes, appareil photo et caméra vidéo.

Des sièges pleins par-ci, des stades et des salles vides par-là: alors que les événements politiques atteignent leur apogée, la vie sportive et culturelle s'arrête pratiquement. Les services concernés font ainsi preuve d'inventivité. Début avril, par exemple, la rubrique sport lance un blog multimédia. En plus des nouvelles classiques, ce format de suivi en continu comprend des catégories secondaires telles que les méthodes d'entraînement bizarres en salle d'athlètes de haut niveau.

La culture crée également un blog et reste à l'écoute: comment les organisateurs gèrent-ils la situation? Quelles sont les mesures d'aide qui font l'objet de discussions? Tout à coup, ce sont des questions de politique culturelle qui sont débattues.

Des chiffres, des chiffres et encore des chiffres

Pendant ce temps, le décompte se poursuit:

- **1'464:** c'est le nombre le plus élevé de nouveaux cas signalés en un jour lors de la première vague, le 23 mars.
- **500 à 700** cas par jour: début avril, les taux d'infection ont nettement diminué.
- **Situation au 1er juin 2020:** environ trois mois après le début de la pandémie en Suisse, l'OFSP rapporte un total de 30'871 cas confirmés d'infection par le coronavirus. L'agence a temporairement calculé les décès elle-même en utilisant les données cantonales et est arrivée à un total de 1'920 personnes mortes du Covid-19 jusque-là.
- **1'000** et plus par jour: début octobre, les taux d'infection augmentent à nouveau fortement après diverses mesures d'assouplissement.



11.3.2020, Stabio Gaggiolo - Les fonctionnaires du corps des gardes-frontière ferment avec des grilles et des chaînes la douane de San Pietro di Stabio, entre la Suisse et l'Italie. Photo: Davide Agosta (Ti-Press)

- **10'559** cas par jour: pic des nouvelles infections signalées lors de la deuxième vague, le 2 novembre 2020.
- **31 décembre 2020:** 8'776 dépêches sur le thème coronavirus Suisse ont été envoyées sur le fil par les rédacteurs de langue allemande jusqu'à la fin de l'année. Bilan annuel dans l'une des dernières dépêches du Réveillon de la Saint-Sylvestre: jusqu'à présent, il y a eu 7'082 décès dus au Covid-19 en Suisse, 18'630 personnes ont dû être traitées à l'hôpital pour une infection au coronavirus et un total de 452'296 cas d'infection confirmés en laboratoire ont été enregistrés.

«Comme toujours:
complet, fiable, rapide et
précis.»

Clôtures, masques et ventilateurs

Derrière les chiffres, il y a des gens, des destins. Les malades, les défunts, les parents, les médecins, le personnel soignant, les scientifiques et bien d'autres encore. Pour leur donner un visage et dépeindre la pandémie, les photographes et les vidéo-journalistes doivent être au bon endroit au bon moment.

Par exemple, le 16 mars, lorsque la frontière entre Kreuzlingen et Constance a été fermée, des couples binationaux étaient séparés par une clôture et ne pouvaient se voir qu'à travers un grillage. Ou le 23 décembre, lorsque la première personne en Suisse a été vaccinée contre le virus dans le canton de Lucerne. L'image a été publiée dans le «New York Times». La photo montrant le conseiller fédéral Alain Berset avec «Monsieur Corona» Daniel Koch lors d'une pause dans un café fribourgeois est également emblématique.

Pour une newsletter, des photographes de Keystone-ATS ont sélectionné des clichés uniques et ont exprimé leurs réflexions: le personnel et les ventilateurs dans les unités de soins intensifs, Magdalena Martullo-Blocher portant un masque au Parlement, des artisans

pendant leur pause déjeuner, les visites de maisons de retraite à travers une vitre, les rues et places désertes, des Suisses euphoriques à l'aéroport après leur rapatriement depuis l'étranger, les chanteurs au balcon, le télétravail avec les enfants ou encore le fitness diffusé en direct sur internet. Le 30 mars, un photographe s'est rendu dans un hôpital. Il écrit: «Ce n'est que lorsque je suis entré aux soins intensifs de l'hôpital cantonal de Fribourg que j'ai réalisé l'ampleur de la pandémie. Un jeune homme de mon âge était dans le coma. Des machines avec des tubes dans le cou le maintenaient en vie. J'espère de tout mon cœur qu'il va se rétablir».

De l'ordre dans le chaos

Le patient s'est-il rétabli? La question reste ouverte. Le suivi de destins individuels n'est pas du ressort de l'agence. En revanche, son rôle est de fournir des repères, surtout en période d'incertitude: fournir des faits vérifiés là où la spéculation est omniprésente et faire des classifications là où la situation est chaotique.

Ce travail classique de l'agence avec son caractère de service public demeure la raison d'être de Keystone-ATS.

«Le suivi de destins individuels n'est pas du ressort de l'agence. En revanche, son rôle est de fournir des repères, surtout en période d'incertitude: fournir des faits vérifiés là où la spéculation est omniprésente et faire des classifications là où la situation est chaotique.»



12.5.2020, Fribourg - Le conseiller fédéral Alain Berset, à droite, et Daniel Koch, délégué de l'OFSP au Covid-19, font une pause au Café du Gothard. Photo: Peter Klauzner



23.12.2020, Canton de Lucerne - Une femme de plus de 90 ans devient la première personne du canton de Lucerne et l'une des premières en Suisse à être vaccinée contre le coronavirus. Photo: Urs Flüeler

Elle fournit le service de base, le tapis de nouvelles pour ses clients. Cependant, l'offre est constamment développée avec de nouveaux produits et de nouvelles fonctions. Par exemple, l'infographie fait désormais partie du service de base et, en collaboration avec l'agence de presse financière AWP, le journalisme de données entre également en jeu. A l'image de cette carte interactive de la Suisse que les clients peuvent intégrer dans leurs portails en ligne et qui indique le nombre actuel de vaccinations et d'autres détails sur chaque canton.

En collaboration avec l'agence de presse allemande dpa, Keystone-ATS effectue du «fact-checking» pour le compte de Facebook depuis l'automne 2020. De nombreux «posts» que notre spécialiste de vérification a contrôlés

tournaient autour de la pandémie. Ainsi, un message sur Facebook affirmait que le prélèvement dans le nez, qui constitue la base du test du coronavirus, servait de punition aux esclaves de l'Egypte ancienne. Notre contrôlease a enquêté et fourni les faits suivants: «l'illustration montre un traitement des yeux dans l'Egypte ancienne et non une punition pour les esclaves».

Nicole Meier, rédactrice en chef de la rédaction germanophone de Keystone-SDA

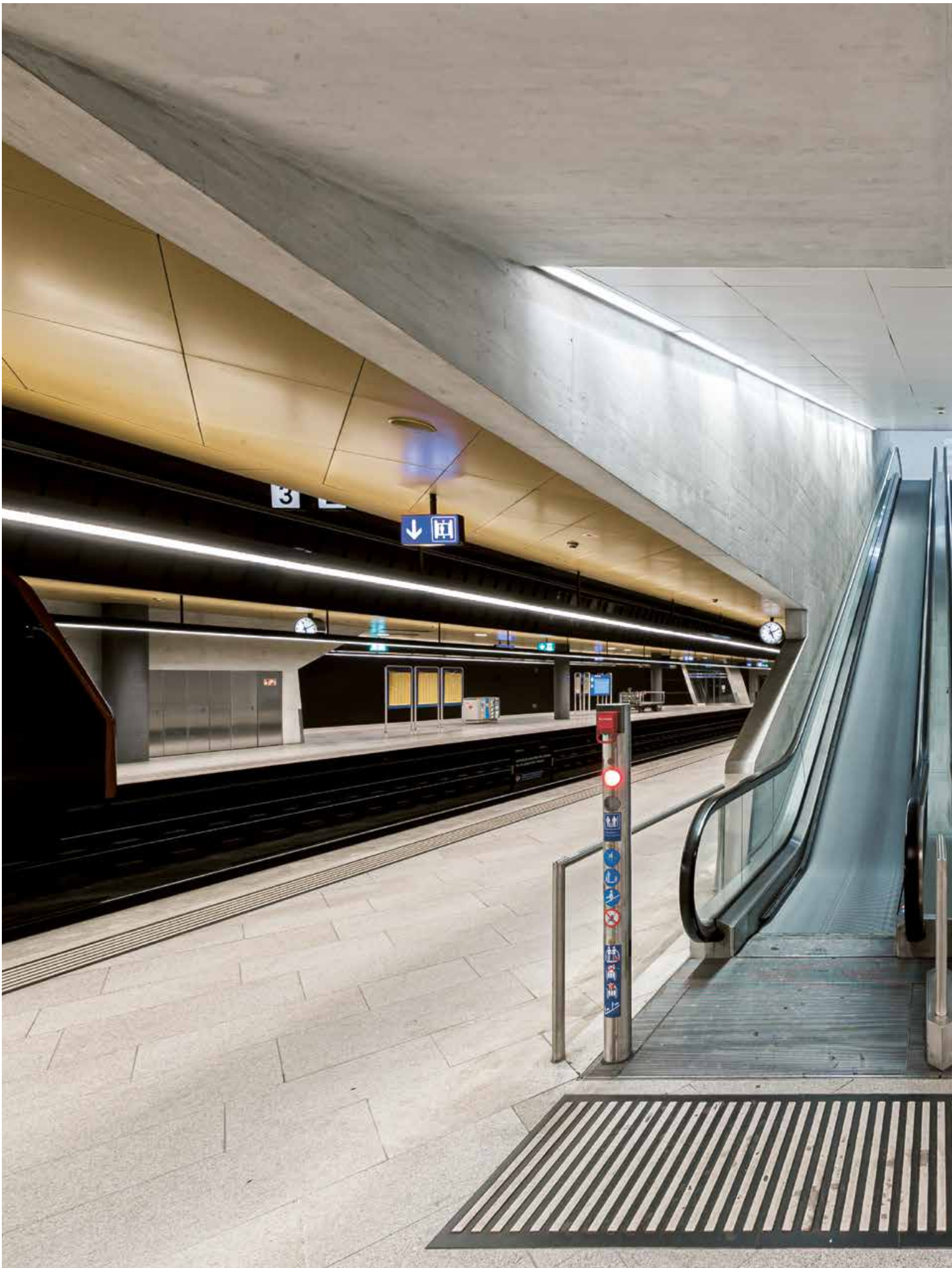

15.4.2020, Zurich - Quai vide à la gare centrale. Photo: Valentin Flauraud

A photograph of a modern subway station. On the left, an escalator descends. The floor is made of light-colored tiles. A wall on the right has a blue sign with a white arrow pointing down and a white square with a black '2'. A vertical signpost with a green light and various symbols stands near the escalator. The text 'Rapport annuel' is overlaid in white serif font on the right side of the image.

Rapport annuel

RAPPORT DU PRÉSIDENT DU CONSEIL D'ADMINISTRATION ET DU PRÉSIDENT DE LA DIRECTION



2020 – L'ANNÉE COVID-19

Mesdames et Messieurs,

Pour Keystone-ATS, à l'instar de la majorité des médias, la pandémie de Covid-19 a été au centre des préoccupations en 2020. Ce fut une année difficile en matière de rentabilité et qui a lancé un défi de taille aux équipes rédactionnelles des trois langues nationales. À ce titre, le compte-rendu de Nicole Meier, rédactrice en chef de la rédaction en langue allemande, est révélateur. En effet, les rédactions ont eu fort à faire: elles ont fourni leur meilleure performance au quotidien, que ce soit en matière de textes, d'images ou de sons, malgré le Home Office et les conditions de travail compliquées. Un service d'information rapide et multimédia prouve sa robustesse notamment en temps de crise: il n'a pas été question de chômage partiel, la production d'informations a tourné à plein régime. Fiabilité, continuité, qualité journalistique et une grande disponibilité: telles sont les caractéristiques qui ont permis à l'agence de s'imposer avec succès auprès des clients et du grand public

Photos: Gaëtan Bally

pendant cette période perturbée. Cette situation extraordinaire et particulière a montré une fois de plus l'importance pour notre pays de l'offre d'informations de l'agence de presse pour les médias.

Des conditions de marché exigeantes

En 2020, l'agence a de nouveau reçu une subvention de la Confédération pour un montant de 2 millions de francs. Au regard de l'évolution délicate du marché des médias, cette aide revêt une importance capitale pour Keystone-ATS. L'utilisation de la subvention est liée à un accord: les prestations rédactionnelles de l'agence de presse doivent permettre de compléter l'offre journalistique des acteurs locaux et régionaux afin qu'ils puissent inscrire leurs propres prestations d'information dans un contexte supra-régional. Malgré cette aide financière, Keystone-ATS a affiché une perte de 1,6 million de francs en 2020. Le chiffre d'affaires de l'année sous revue a reculé de 13,5% sur un an, à 37,1 millions de francs. Les baisses les plus importantes ont concerné le volume des contrats de services souscrits et supplémentaires, mais aussi les ventes d'images individuelles.

Grâce à une gestion rigoureuse des coûts, des économies de plus de 1 million de francs ont été réalisées, ce qui s'est également reflété dans le résultat. Toutefois, ces économies n'ont pas été atteintes simplement par des coupes linéaires: il a fallu procéder à d'autres ajustements structurels, les rédactions n'ayant été que marginalement touchées.

Aides financières

Nous suivons l'évolution du paysage médiatique de très près et nous adaptons constamment à la réalité du terrain. Le modèle d'affaires d'«agence nationale» est régulièrement mis à l'épreuve face au développement rapide des médias. L'élaboration d'un budget pour 2021 a été particulièrement ardue, certains gros clients réduisant considérablement le recours à nos services ou ne les renouvelant pas. Reste à savoir quelle trace laissera le Covid-19 cette année. Néanmoins, en ces temps difficiles, l'augmentation de la subvention à 4 millions de francs pour 2021 est la bienvenue pour l'agence.

L'aide financière est et demeure un problème central pour Keystone-ATS. Le conseil d'administration et la direction discutent de manière intense pour doter l'agence de presse multimédia d'une base solide et durable, tant sur le plan organisationnel que financier. Nous avons compris les

signaux politiques: en tant que bénéficiaire de deniers publics, nous devons être clairs et transparents, et nous avons aussi le devoir de rendre des comptes. Notre but affiché est d'accroître encore la capacité de financement de la dernière agence de presse suisse.

Dans le contexte de la pandémie, la Confédération a ficelé un paquet de mesures urgentes. Pendant sept mois, les coûts facturés aux médias électroniques par Keystone-ATS ont été couverts. L'aide d'urgence, dite ordonnance Covid-19 en faveur des médias électroniques, plafonnée à 10 millions de francs, a été gérée sans accroc et se poursuivra en 2021 jusqu'à épuisement des fonds. En 2020, ces mesures transitoires ont représenté quelque 6 millions de francs de prestations de base pour les médias électroniques.

Une agence de presse pour tous

Keystone-ATS veut rester une solution de branche dans le futur. Les besoins de nos clients sont très différents: alors que les grands groupes médias renoncent de plus en plus à nos produits et services, notre offre est essentielle à la survie des petites et moyennes entreprises de médias. C'est pourquoi nous développons continuellement nos prestations, à l'image de notre nouveau tarif pour les petits éditeurs. Malgré la réticence actuelle des clients, ce nouveau modèle a été très bien accueilli. Il déploiera ses effets dans les années à venir. La diffusion en direct et les produits tels que le fact-checking et notre robot d'écriture «Lena» sont des innovations importantes pour suivre le rythme de la transformation numérique et les défis qui en découlent. Ces technologies nous permettent ainsi d'adapter notre offre à l'avenir.

Cependant, ces conditions cadres nous poussent également à repenser nos processus de travail. La notion de «Remote Work», c'est-à-dire la virtualisation et l'automatisation de nos processus, flux et lieux de travail, occupe ici une place clé. De nouvelles formes de collaboration ont déjà éclos et elles façonneront l'organisation dans le futur.

L'univers médiatique évolue durablement et de manière spectaculaire, et la vitesse à laquelle les marchés et les modèles d'affaires changent s'accélère d'année en année. De nouvelles alliances voient le jour et nous devons évidemment composer avec les défis de la transformation numérique. Les technologies «d'automatisation», «d'intelligence artificielle» et de «robots d'écriture» sont entrées dans notre quotidien et nous aident à suivre le tempo du

changement. Avec le Covid-19, un nouveau challenge s'est ajouté l'an dernier et nous en ressentons la dimension et les implications pour l'avenir dans notre travail journalier. Au regard de la forte pression de la pandémie sur l'environnement économique, nous redoublons d'efforts pour positionner encore davantage Keystone-ATS comme l'agence de presse nationale multimédia.

Nous aimerions profiter de cette occasion pour remercier nos employés, nos clients et nos actionnaires pour leur engagement, leur soutien et leur loyauté au cours de cette période hautement complexe.

Ueli Eckstein
Président du Conseil
d'administration

Markus Schwab
CEO

2020, L'ANNÉE COVID-19: L'ESPRIT D'INITIATIVE PLUS FORT QUE LA CRISE

Le paysage médiatique a vécu une situation paradoxale en 2020. Bien que frappée de plein fouet par la crise liée au coronavirus, la presse a connu un foisonnement de nouveaux projets comme jamais ces dernières années. La numérisation, elle, avance à marche forcée.

Si elles ont pu être atténuées par les différentes aides mises en place par la Confédération, les pertes publicitaires ont malgré tout été très lourdes. L'association des éditeurs alémaniques a évoqué un recul de 80 % lors de la période de semi-confinement au printemps 2020.

En cours d'année, les annonces de plans d'économie se sont multipliées. Du groupe NZZ à CH Media en passant par le TX Group et Ringier, les principaux acteurs ont fait savoir qu'ils étaient contraints de réduire les coûts voire de licencier du personnel. Partout, on recherche des synergies. Certains journaux, des titres régionaux jusqu'à la NZZ, réduisent leur pagination.

Une pression qui n'épargne pas la SSR. Confrontée elle-aussi à une importante baisse des recettes publicitaires, l'entreprise de service public a fait savoir qu'elle diminuera ses dépenses à hauteur de 50 millions de francs et supprimera 250 emplois d'ici à 2024.

Certains médias ne se sont carrément pas relevés de la crise, comme l'hebdomadaire vaudois le Régional, qui a

déposé son bilan en mai 2020 après 25 ans d'existence, ou la chaîne de télévision CNN Money Switzerland, contrainte de cesser ses activités en août.

Aide directe et indirecte

Les turbulences liées à la crise et les changements structurels en cours dans la branche ont relancé les discussions autour d'un paquet de soutien à la presse. D'abord favorables à un subventionnement uniquement indirect (via la distribution des journaux), les éditeurs se sont finalement aussi ralliés à l'idée d'une aide directe, en particulier dans le domaine online.

Le projet du Conseil fédéral fait toutefois l'objet d'un laborieux processus au Parlement, ralenti par les différences de vue au sein même du secteur. Mais tous les acteurs médiatiques sont unanimes sur un point: une aide des pouvoirs publics est indispensable et urgente.

Ces difficultés ont un côté paradoxal, les médias ayant enregistré des records d'audience et de trafic à l'occasion de la première vague de la pandémie. La crise a poussé la population à s'informer. Toute la presse a gagné en popularité, en particulier la SSR mais aussi les radios et télévisions locales, ainsi que les journaux, payants et gratuits, selon une étude de l'institut de recherche zurichois Publicom publiée en août 2020.

S'ils ont dopé les abonnements numériques, les pics d'audience n'ont pas permis de compenser les pertes sur le marché publicitaire, plombé par une économie et une vie culturelle et associative en berne.

Le forcing numérique

La crise a par ailleurs encore accéléré le virage numérique, qui était déjà une tendance lourde dans le secteur des médias ces dernières années. Signe de cette accélération digitale, le lancement, le 17 février 2020, juste avant l'arrivée du Covid-19, de la première télévision online de Suisse, Blick TV. Une initiative à laquelle le TX Group a répondu quelques mois plus tard avec un nouveau format d'actualité vidéo «20 Minuten NOW».

Autre poids lourd du paysage médiatique suisse, CH Media a encore renforcé son rôle de leader sur le marché des radios et télévisions régionales. Il a rajouté Radio Bern 1 à un portefeuille déjà bien garni et développé des portails d'information régionaux comme FM1 Today ou Pilatus Today.

Autre initiative de taille en 2020, la SSR a lancé sa plateforme de streaming «Play Suisse» qui permet de

visionner en tout temps les productions originales du service public avec des sous-titrages dans les langues nationales.

Effervescence en Suisse romande

Signe que le contexte anxigène et les difficultés économiques n'ont pas entamé l'esprit d'initiative au sein du secteur, les annonces de nouveaux projets n'ont pas manqué en 2020, particulièrement en Suisse romande.

C'est le groupe AZ Medien qui a ouvert les feux en décidant le lancement du pendant romand du site watson.ch, un portail qui a vu le jour en mars 2021. Le groupe Ringier a réagi en divulguant son projet d'une version online en français de la marque emblématique de boulevard Blick (prévue pour juin 2021). Et le TX Group n'est pas resté spectateur: il renforcera sensiblement les ressources au sein de 20 Minutes, leader du marché en Suisse romande, afin de mettre en place une stratégie «vidéo first».

L'apparition du mécénat

Ces investissements, qui s'expliquent par l'intérêt des annonceurs de pouvoir réaliser des campagnes au niveau national, apportent des couleurs à un marché romand de la presse déprimé ces dernières années par la disparition de titres phares comme l'hebdomadaire L'Hebdo ou la version papier du Matin. La nouvelle configuration promet une concurrence acharnée dans un marché relativement réduit.

La Suisse romande a vécu un autre événement retentissant avec la reprise du journal de référence Le Temps, propriété jusque-là du groupe Ringier Axel Springer Suisse, par la fondation genevoise Aventinus. Celle-ci a dans le même temps fait part de son intention de racheter la plateforme Heidi.news, lancée l'année précédente à Genève, avec l'intention de la rapprocher du Temps.

Cette opération a inauguré le modèle du mécénat en Suisse, qui a déjà fait ses preuves en Grande-Bretagne ou en France. A noter qu'une fondation bâloise («Stiftung für Medienvielfalt»), qui œuvre comme Aventinus pour la diversité des médias, a également financé l'arrivée de Watson dans la partie francophone du pays. Le magazine en ligne Republik, qui se finance uniquement avec les recettes des abonnements, a pu lui poursuivre son activité grâce à l'arrivée de trois nouveaux investisseurs qui ont permis de boucler un nouveau financement de 2,2 millions de francs.

La fin d'un chapitre de 170 ans

L'effervescence est aussi de mise dans la presse régionale. En décembre dernier, on apprenait en effet la vente du groupe biennois Gassmann, qui édite notamment le Bieler Tagblatt et le Journal du Jura, au groupe haut-valaisan Mengis de l'entrepreneur Fredy Bayard, propriétaire du Walliser Bote et de Radio Rottu. Avec cette cession, c'est une aventure de 170 ans dans le monde de la presse qui s'achève pour la famille biennoise.

Dans le canton de Fribourg, la radio locale Radio Fribourg/Freiburg et la télévision régionale La Télé ont lancé une nouvelle app bilingue baptisée Frapp. Dans le canton de Vaud, un nouvel hebdomadaire répondant au nom de «Riviera Chablais votre région» a vu le jour sur les cendres du Régional.

Et le vent de renouveau n'a pas épargné le vénérable Nebelspalter, fondé en 1875, plus vieux magazine satirique au monde encore en activité. Repris par la société Klarsicht et désormais dirigé par Markus Somm, il a lancé une édition en ligne avec l'ambition de défendre des positions bourgeoises.

Federico Bragagnini, rédacteur en chef de la rédaction francophone de Keystone-ATS

MOT-CLÉ DE RECHERCHE «CORONA*»
Production maison textes/photos/vidéos/infographies
Du 01.01.2020 au 31.12.2020

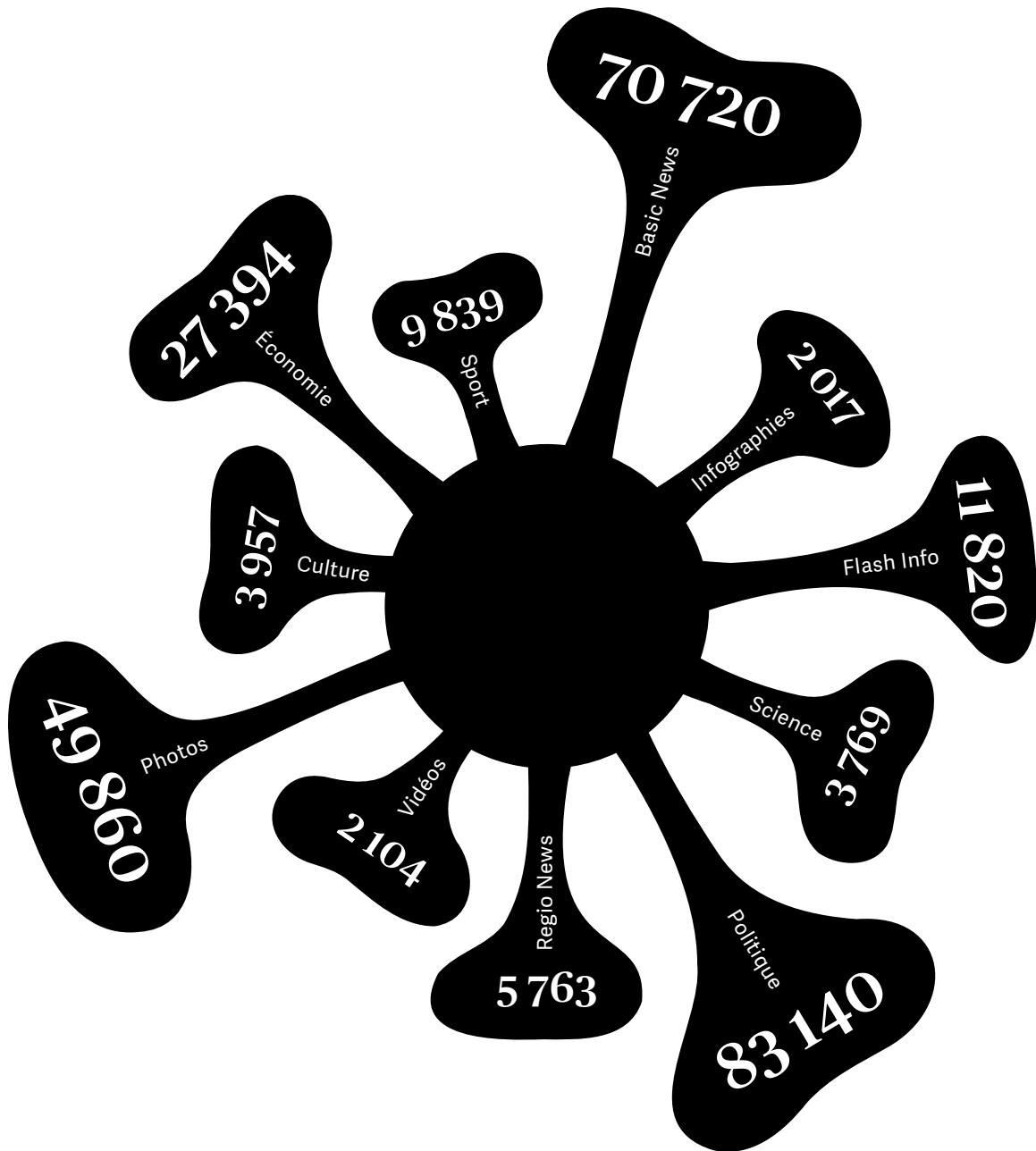

184 075 articles ont été publiés dans les médias suisses en 2020 sur le coronavirus. (Source: SMD)

NOMBRE DE DÉPÊCHE BASIC NEWS 2020
État: 31.12.2020

173 723

allemand: 62 957 / français: 50 925 / italien: 59 841

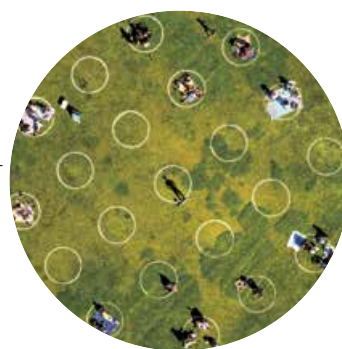

37,6%
Étranger



14,8%
Économie

RÉPARTITION PAR SERVICES 2020
(y c. informations à caractère régional)



3,4%
Science



4,3%
Culture



18,5%
Suisse



21,4%
Faits divers

NOMBRE DE DÉPÊCHES RÉGIONALES 2020 (non compris dans la formule Basic)
État: 31.12.2020

Bern	3 727	Arc lémanique	1 699
Innerschweiz	3 576	France voisine	692
Nord	3 317	Total Regio News fr	2 391
Ost	2 803		
Zürich	2 534	Grigione italiano	786
Total Regio News all	15 957	Total Regio News it	786

19 134

allemand / français / italien

NOMBRE DE DÉPÊCHES SPORTIVES 2020
État: 31.12.2020

35 613

allemand: 18 841 / français: 16 772



4,3%
Athlétisme



5,9%
Ski alpin



6,4%
Sports motorisés

PRINCIPAUX SPORTS 2020



38,4%
Football



15,1%
Hockey sur glace



9,7%
Tennis



7,4%
Cyclisme

2020, L'ANNÉE COVID-19: VÉRIFICATION DES FAITS CHEZ KEYSTONE-ATS

Keystone-ATS lutte activement contre la propagation de fausses informations depuis 2020. Dans un avenir proche, nous voulons constituer une équipe de vérificateurs de faits et obtenir le certificat de l'International Fact Checking Network (IFCN). Dans ce but, nous travaillons d'ores et déjà en étroite collaboration avec la Deutsche Presse-Agentur (dpa) et publions en son nom pour le moment. Avec l'agence dpa, nous coopérons avec Facebook et vérifions les allégations ayant une pertinence sociale ou politique. Seules les publications Facebook apparemment fausses ou trompeuses d'utilisateurs suisses sont contrôlées. Pour signaler ces fake news, nos fact-checkers les lient aux

vérifications entreprises pour les débusquer (voir illustration). Ici, par exemple, il s'agit d'une manipulation d'image dans laquelle le logo Pfizer a été ajouté après coup. La photo originale provient du quotidien régional «Le Républicain Lorrain» et montre un camion accidenté en France en mars 2019 avec un logo différent sur la porte et aucun sur la bâche.

Roger Bittel
5 January · 🌐

oh.. was ist denn da los?
irgendwie kommt mir diese Firma bekannt vor. 😬

Altered photo
Independent fact-checkers say this information could mislead people

See Why See Photo

👍👎👏 483 149 comments 224 shares

Grâce au lien vers le fact-checking, les utilisateurs sont alertés de la désinformation contenue dans ce post. Ils décident eux-mêmes s'ils veulent lire la vérification des faits sous «See Why» ou voir la photo publiée «See Photo» contenant l'info. En haut à droite: photo manipulée avec le logo Pfizer; En bas à droite: photo originale du «Républicain Lorrain» du 4.3.2019.

2020, L'ANNÉE COVID-19: CARTE DES VACCINATIONS AUTOMATISÉE

Le point sur la vaccination en Suisse

En Suisse, 17,8 injections pour 100 habitants ont été réalisées jusqu'ici. Cela représente en tout 1'542'286 vaccinations. Jusqu'ici, 576'511 personnes ont été vaccinées complètement. Cela signifie que 6.7 pour cent de la population a déjà obtenu deux doses de vaccin.

Vaccinations pour 100 habitants

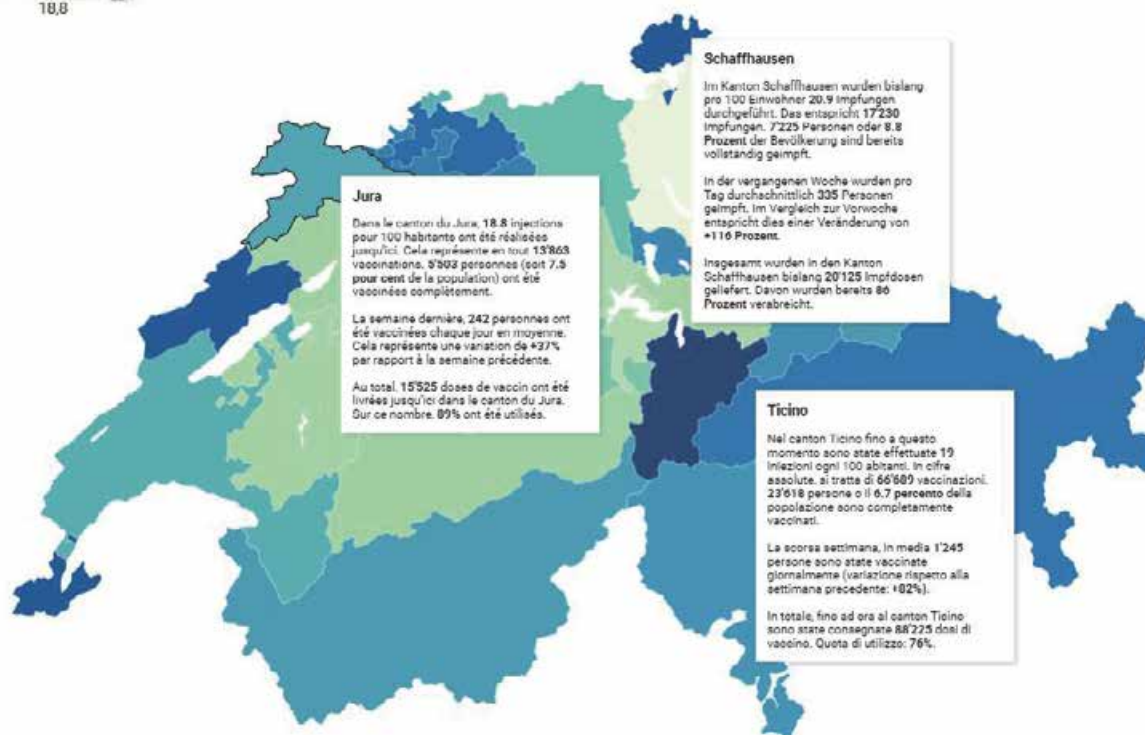

État: 31.03.2021

Carte: Keystone-ATS - Source: Office fédéral de la santé publique OFSP - Récupérer les données - Créé avec Datawrapper

Avec les premières données des vaccinations disponibles pour la Suisse, une carte des vaccinations a été créée sur la base de Lena. Elle indique l'état des injections dans les cantons, le nombre de vaccinations pour 100 habitants, le nombre moyen de doses injectées par jour, une comparaison avec la semaine précédente et la situation des stocks de vaccins. Cette carte en direct a été cliquée 400'000 fois au cours des quatre premières semaines (Chart Views).



14.4.2020, Zurich - Des chariots à bagages inutilisés à l'aéroport. Photo: Ennio Leanza



Rapport de durabilité

RAPPORT DE DURABILITÉ

Les chiffres présentés s'entendent au 31 décembre 2020.

SEXE

Keystone-ATS emploie 206 collaborateurs.

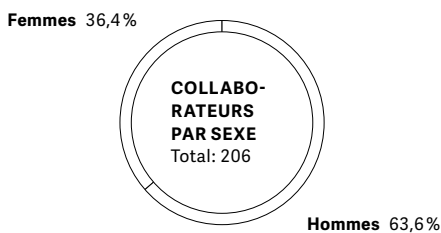

TAUX D'OCCUPATION

Keystone-ATS s'efforce de tenir compte des différentes situations de vie et des problèmes de garde des collaborateurs en proposant des modèles de travail à temps partiel attractifs. En 2020, au total, 63,4% des 206 collaborateurs travaillaient à temps partiel (76,0% des femmes et 45,8% des hommes).

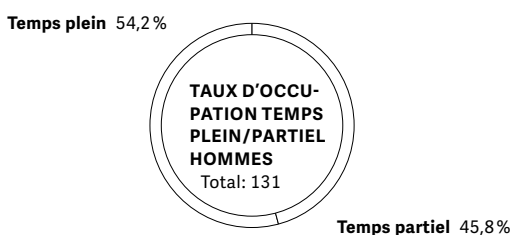
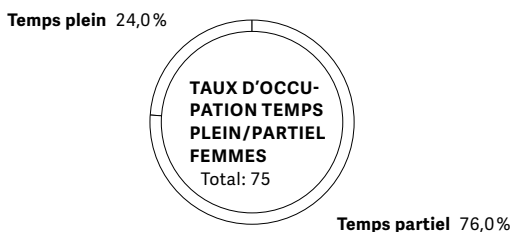

SECTEUR D'ACTIVITÉ

Sur les 206 collaborateurs de l'effectif, 168 étaient employés au secteur Content (Text/Visual) et 38 aux secteurs Sales/Finance & Services.

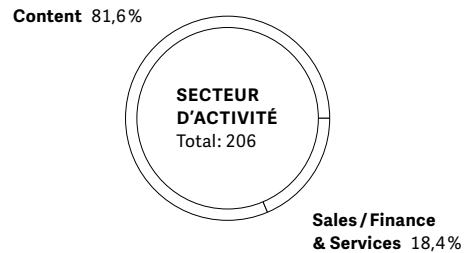

LANGUES/RÉGIONS

Régions linguistiques

Le service d'information assuré par Keystone-ATS couvre trois régions linguistiques (français, allemand et italien) et repose sur un réseau de collaborateurs travaillant dans ces différentes régions.

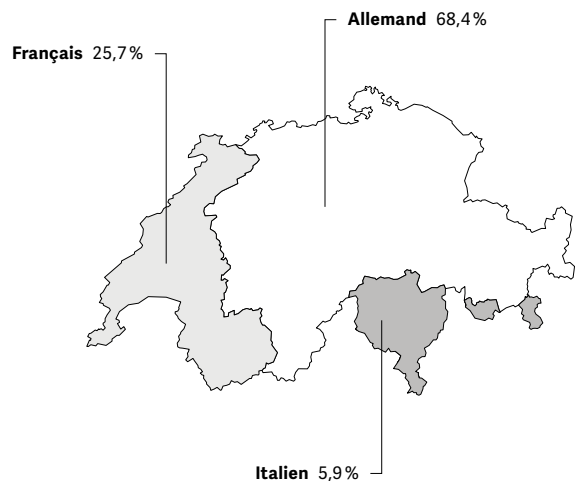

Newsroom

La newsroom centrale à Berne produit en convergence des informations multimédias alliant textes, images et vidéos. Les contenus des informations multilingues issues du centre de presse du Palais fédéral, des tribunaux fédéraux, du Palais des Nations à Genève et de l'UE à Bruxelles y convergent. L'accent est mis par ailleurs sur la science, la culture et le sport. Quand les lumières s'éteignent dans le quartier de Wankdorf,

une équipe de rédaction composée de quatre journalistes, deux francophones et deux germanophones, prend le relais à Sydney pour garantir la continuité de l'information durant la nuit.

Couverture multimédia

La couverture est assurée en multimédia et en convergence dans tous les domaines: les rédactions spécialisées et les journalistes dans douze bureaux régionaux se coordonnent jour après jour avec les photographes et vidéojournalistes opérant à l'échelon régional. La couverture de toutes les régions du pays n'est plus concevable sans lier les contenus.

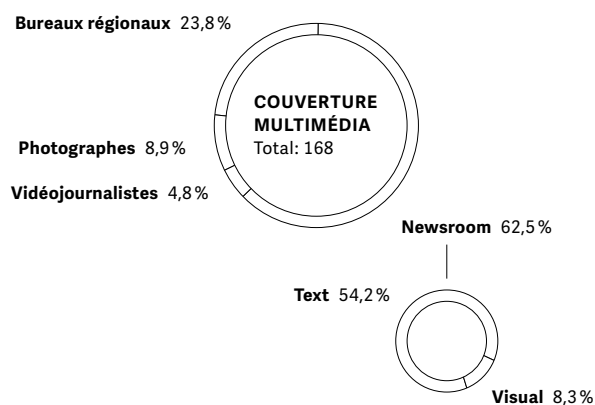

CADRES

La direction s'efforce d'accroître la proportion de femmes parmi les cadres.

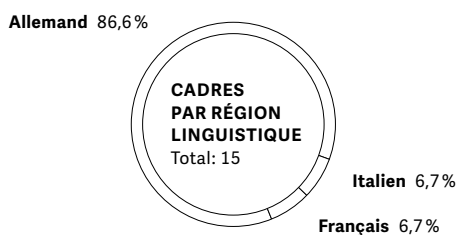
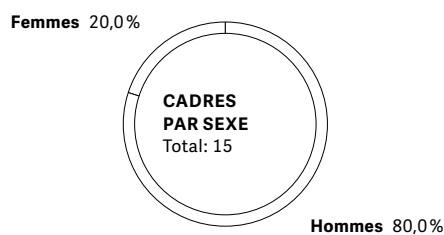

CONSEIL D'ADMINISTRATION

Le Conseil d'administration essaie de faire en sorte que les trois régions linguistiques soient représentées en son sein et tient toujours compte de la composition du conseil par région linguistique lorsque des postes sont à pourvoir.

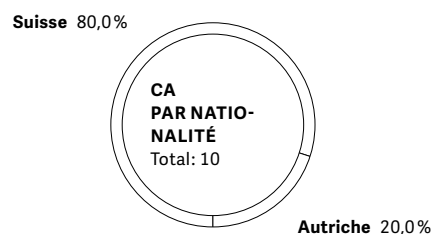
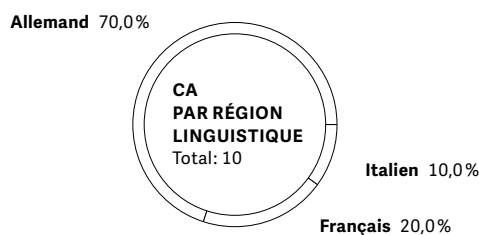
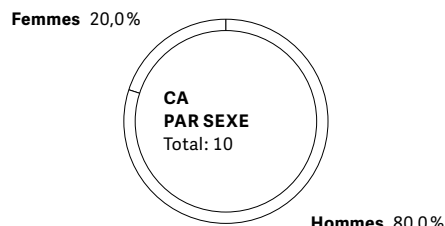



27.4.2020, Ostermundigen - Shopping dans un garden center après le confinement. Photo: Anthony Anex

A person wearing a yellow safety vest and blue gloves is pushing a metal shopping cart. The cart contains a green plant and a yellow box with a green field image. The background is dark and out of focus.

Gouvernance d'entreprise

CONSEIL D'ADMINISTRATION ET COMITÉS

CONSEIL D'ADMINISTRATION

La direction de l'entreprise incombe au Conseil d'administration. Il édicte les lignes directrices de la politique de l'entreprise et prend les décisions déterminantes pour son activité.

Le Conseil d'administration agit en tant qu'organe collectif. Il se réunit aussi souvent que le requiert la conduite des affaires. Pour autant qu'aucune décision du Conseil d'administration ou que son règlement ne le prévoit, ses membres ne sont pas habilités à agir personnellement et ne peuvent de ce fait prendre de dispositions par eux-mêmes.

Le Conseil d'administration délègue à la Direction de l'entreprise l'intégralité de la gestion des affaires, pour autant que la loi, les statuts ou le règlement d'organisation ne le prévoient autrement. Dans le cadre de son activité, le Conseil d'administration veille à ce que la Direction gère les affaires de l'entreprise avec efficacité et compétence, en accord avec les statuts de l'entreprise et dans le respect des dispositions légales applicables. Il assure également le contrôle et la surveillance de la Direction, cette dernière l'informant régulièrement de la marche des affaires.

Le Conseil d'administration peut confier la préparation et la mise en œuvre de ses décisions ou encore la surveillance des affaires à des comités se composant d'un président et de deux ou trois autres membres. Il peut constituer des comités permanents ou des comités ad hoc. Il doit veiller à informer ses membres de manière adéquate.

AUDIT COMMITTEE

L'Audit Committee se compose du président et de trois membres. Il se réunit aussi souvent que nécessaire et informe régulièrement le Conseil d'administration de ses activités.

Les compétences et tâches de l'Audit Committee sont définies dans le règlement d'organisation. Il aide le Conseil d'administration à respecter ses obligations en matière de surveillance et joue un rôle de surveillance en matière de tenue des comptes et de reporting, mais aussi au niveau du contrôle interne, de la compliance et de la gestion des risques.

NOMINATION & COMPENSATION COMMITTEE

Le Nomination & Compensation Committee se compose du président et de trois membres. Il se réunit aussi souvent que nécessaire et informe régulièrement le Conseil d'administration de ses activités.

Les compétences et tâches du Nomination & Compensation Committee sont définies dans le règlement d'organisation. Il aide le Conseil d'administration à respecter ses obligations en matière de surveillance et est en charge des questions liées au recrutement et à la planification à long terme du personnel pour le Conseil d'administration et la Direction de l'entreprise ainsi qu'à la rémunération de leurs membres. Il assure aussi le suivi du système de rémunération de la société et traite de questions liées au partenariat social.

MEMBRES DU CONSEIL D'ADMINISTRATION



Ueli Eckstein
CH / 1952, Uster

- Président du Conseil d'administration depuis le 27.4.2018
- Président du Nomination & Compensation Committee depuis le 20.6.2018
- Membre de l'Audit Committee depuis le 1.1.2020
- Membre du Conseil d'administration depuis le 21.6.2017/élu jusqu'à l'AG 2021
- Depuis 2017, responsable du projet spécial dans le domaine éditorial, Tamedia Publikationen Deutschschweiz AG, Zurich



Matthias Hagemann
CH / 1962, D^r en droit, Bâle

- Vice-président du Conseil d'administration depuis le 27.4.2018
- Président de l'Audit Committee depuis le 29.3.2006
- Membre du Nomination & Compensation Committee depuis le 1.1.2020
- Membre du Conseil d'administration depuis le 26.6.2003/élu jusqu'à l'AG 2021
- Président du Conseil d'administration de Radio Basilisk Betriebs AG, Bâle



Clemens Pig
AT / 1974, D^r en philosophie, Klosterneuburg (AT)

- Vice-président du Conseil d'administration depuis le 27.4.2018
- Membre de l'Audit Committee depuis le 27.4.2018
- Membre du Nomination & Compensation Committee depuis le 20.6.2018
- Membre du Conseil d'administration depuis le 27.4.2018/élu jusqu'à l'AG 2021
- Depuis 2016, Président de la direction et directeur général du Groupe APA – Austria Presse Agentur, Vienne



Walter Bachmann
CH / 1963, Grossaffoltern

- Membre de l'Audit Committee depuis le 7.9.2011
- Membre du Nomination & Compensation Committee depuis le 20.6.2018
- Membre du Conseil d'administration depuis le 22.6.2011/élu jusqu'à l'AG 2021
- Secrétaire général de la SRG SSR, Berne



Christine Gabella
CH / 1978, Lausanne

- Membre du Conseil d'administration depuis le 27.4.2018/élu jusqu'à l'AG 2021
- Membre de la direction de Tamedia, déléguée pour la Suisse romande



Daniel Hammer
CH / 1970, M^{Law}, Pully

- Membre du Conseil d'administration depuis le 13.5.2020, élu jusqu'à l'AG 2021
- 2007 – 2017 Secrétaire général de Médias Suisses, Lausanne
- 2017 – 2019 Secrétaire général et responsable du service juridique de Romande Energie Holding SA, Morges
- Depuis 2020, responsable d'association au Centre Patronal, Paudex et secrétaire général de Médias Suisses, Paudex



Hanspeter Kellermüller
CH / 1968, D^r en droit, Gockhausen

- Membre du Conseil d'administration depuis le 18.6.2014/élu jusqu'à l'AG 2021
- Secrétaire général de NZZ Mediengruppe, Zurich



Silvio Lebrument
CH / 1967, Coire

- Membre du Conseil d'administration depuis le 27.4.2018/élu jusqu'à l'AG 2021
- Directeur de Medien Somedia, Coire



Giacomo Salvioni
CH / 1951, Bellinzone

- Membre du Conseil d'administration depuis le 22.6.2016/élu jusqu'à l'AG 2021
- Éditeur de laRegione, Bellinzone, co-éditeur de 20 minuti, Savosa, Président de Stampa Svizzera, Bellinzone



Karin Thiller
AT / 1960, Vienne (AT)

- Membre du Conseil d'administration depuis le 27.4.2018/élue jusqu'à l'AG 2021
- Depuis 2016, directrice du Groupe APA – Austria Presse Agentur, Vienne



15.4.2020, Yverdon-les-Bains - Terrain de football synthétique sans joueurs. Photo via drone: Laurent Gilliéron

An aerial photograph of a tennis court, showing the green surface, the surrounding fence, and the surrounding greenery. A white double-line graphic is overlaid on the court, forming a square shape. The text "Rapport financier" is written in a white serif font across the center of the court.

Rapport financier

BILAN

au 31 décembre 2020

ACTIF

	31.12.2020	31.12.2019
	CHF	CHF
ACTIFS CIRCULANTS		
Liquidités	5 339 545	6 049 444
Créances résultant de prestations		
– envers des tiers	1 599 729	1 698 145
./.. du croire	-462 000	-446 000
– envers des parties liées et organes	41 004	148 921
– envers des participations	83 672	–
Autres créances à court terme		
– envers des tiers	369 506	354 928
Comptes de régularisation actifs		
– envers des tiers	1 036 492	767 733
– envers des parties liées et organes	–	10 210
Total actifs circulants	8 007 948	8 583 381
ACTIFS IMMOBILISÉS		
Immobilisations financières	8	8
Participations	3 955 152	3 955 152
Immobilisations corporelles		
– machines et mobilier	1 188 795	1 379 562
Immobilisations incorporelles		
– goodwill	–	–
– autres immobilisations incorporelles	2 120 575	1 819 892
– immobilisations en cours	–	270 762
Total actifs immobilisés	7 264 530	7 425 376
Total de l'actif	15 272 478	16 008 757

PASSIF

	31.12.2020	31.12.2019
	CHF	CHF
FONDS ÉTRANGERS À COURT TERME		
Dettes résultant de prestations		
– envers des tiers	368 615	594 110
– envers des parties liées et organes	314 807	549 300
– envers des participations	5 277	871
Autres dettes à court terme		
– envers des tiers	1 002 280	1 452 662
– envers des parties liées et organes	519 514	55 868
– envers des participations	–	340
Comptes de régularisation passifs		
– envers des tiers	1 353 583	1 550 606
– envers des parties liées et organes	75 480	26 511
Provisions à court terme	1 981 468	2 325 399
Total des fonds étrangers à court terme	5 621 024	6 555 667
FONDS ÉTRANGERS À LONG TERME		
Dettes financières à long terme	500 000	–
Provisions à long terme	2 812 890	1 496 548
Total des fonds étrangers à long terme	3 312 890	1 496 548
Total des fonds étrangers	8 933 914	8 052 215
FONDS PROPRES		
Capital-actions	2 857 000	2 857 000
Réserve légale issue du bénéfice	1 428 500	1 129 152
Réserves facultatives issues du bénéfice ou pertes cumulées	3 630 465	2 380 465
Bénéfice au bilan		
– report de l'exercice précédent	40 577	–
– bénéfice de l'exercice	-1 617 978	1 589 925
Total des fonds propres	6 338 564	7 956 542
Total du passif	15 272 478	16 008 757

COMPTE DE PROFITS ET PERTES

	01.01.-31.12.2020	01.01.-31.12.2019
	CHF	CHF
PRODUITS D'EXPLOITATION		
Produits aux services abonnés	29 608 128	33 494 792
Produits aux ventes au détail	4 418 895	6 486 697
Produits divers	3 026 822	2 947 361
Total des produits d'exploitation	37 053 845	42 928 850
CHARGES D'EXPLOITATION		
Acquisition de l'information	5 300 578	6 125 096
Transmission	251 689	414 012
Charges de personnel	27 221 305	28 944 922
Loyers	1 462 828	1 317 972
Autres charges d'exploitation	4 570 671	4 281 770
Total des charges d'exploitation	38 807 071	41 083 772
Résultat d'exploitation avant intérêts, impôts et amortissements (EBITDA)	-1 753 226	1 845 078
Amortissements	-773 032	-611 235
Résultat d'exploitation avant intérêts et impôts (EBIT)	-2 526 258	1 233 843
Produits financiers	702 538	802 393
Charges financières	-16 472	-16 585
Résultat d'exploitation avant impôts	-1 840 192	2 019 651
Produits hors exploitation	582 811	419 662
Charges hors exploitation	-468 173	-555 501
Résultat courant avant impôts	-1 725 554	1 883 812
Produits exceptionnels, uniques ou hors période	110 689	30 346
Résultat de l'exercice avant impôts	-1 614 865	1 914 158
Impôts directs	-3 113	-324 233
Résultat de l'exercice	-1 617 978	1 589 925

TABLEAU DES FLUX DE TRÉSORERIE POUR L'EXERCICE

	01.01.–31.12.2020	01.01.–31.12.2019
	CHF	CHF
ACTIVITÉ D'EXPLOITATION		
Résultat de l'exercice	-1 617 978	1 589 925
Amortissements	773 032	611 235
Dissolution de provisions	972 411	-749 957
Diminution /Augmentation des créances	124 081	1 534 283
Diminution des comptes de régularisation actifs	-258 549	548 468
Diminution /Augmentation des dettes à court terme	-442 658	-474 549
Diminution /Augmentation des comptes de régularisation passifs	-148 054	-709 515
Flux financiers liés à l'exploitation	-597 715	2 349 890
INVESTISSEMENTS		
– machines et mobilier	-143 975	-399 633
– immobilisations incorporelles	-470 209	-557 632
– immobilisations en cours	–	-270 762
DÉSINVESTISSEMENTS		
– machines et mobilier	2 000	1 824
Flux financiers liés aux investissements	-612 184	-1 226 203
ACTIVITÉ DE FINANCEMENT		
Païement d'un dividende	–	-1 434 375
Augmentation/diminution(-) des dettes financières	500 000	–
Flux financiers liés à l'activité financière	500 000	-1 434 375
Variation des liquidités	-709 899	-310 688
LIQUIDITÉS		
– au 01.01.	6 049 444	5 711 309
– augmentation liquidités fusion	–	648 823
– au 31.12.	5 339 545	6 049 444
Variation des liquidités	-709 899	-310 688

FONDS PROPRES

au 31 décembre

	Capital-actions	Réserve légale issue du bénéfice	Réserves facultatives issues du bénéfice	Bénéfice au bilan	Total des fonds propres
	CHF	CHF	CHF	CHF	CHF
Etat au 1^{er} janvier 2019	2 857 000	1 000 000	3 283 509	333 342	7 473 851
Prélèvement réserves	-	-	-1 230 185	1 230 185	-
Versement d'un dividende	-	-	-	-1 434 375	-1 434 375
Bénéfice de fusion [1]	-	-	327 141	-	327 141
Attribution réserves	-	129 152	-	-129 152	-
Bénéfice de l'exercice	-	-	-	1 589 925	1 589 925
Etat au 31 décembre 2019	2 857 000	1 129 152	2 380 465	1 589 925	7 956 542
Attribution réserves	-	299 348	1 250 000	-1 549 348	-
Résultat de l'exercice	-	-	-	-1 617 978	-1 617 978
Etat au 31 décembre 2020	2 857 000	1 428 500	3 630 465	-1 577 401	6 338 564

[1] Le bénéfice de fusion de 2019 est lié à la fusion avec PPR Media Relations AG.

ANNEXE AUX COMPTES ANNUELS

1. INFORMATIONS SUR LES PRINCIPES APPLIQUÉS DANS LES COMPTES ANNUELS

Les présents comptes annuels ont été établis conformément aux dispositions du droit comptable suisse (titre trente-deuxième du Code des obligations). Les principes d'évaluation appliqués qui ne sont pas prescrits par la loi sont décrits ci-après.

- Les ventes sont comptabilisées dès lors que les avantages et les risques sont transférés aux clients ou que la prestation est fournie.
- Les créances sont enregistrées à leur valeur nominale, sous déduction des corrections de valeur nécessaires.
- Les participations sont portées au bilan à leur prix d'acquisition, sous déduction des corrections de valeur nécessaires.
- Les immobilisations corporelles et incorporelles sont évaluées au coût d'acquisition ou de construction, sous déduction des amortissements cumulés et des dépréciations. Les amortissements sont calculés selon la méthode linéaire. A l'apparition d'une diminution de valeur, les valeurs comptables seront réévaluées et amorties si nécessaire.
- Les dettes résultant sont enregistrées à leur valeur nominale.
- Des provisions sont constituées lorsque, en raison d'événements passés, l'entreprise doit s'attendre à une perte d'avantages économiques lors d'exercices futurs.
- Les contrats de leasing et de crédit-bail sont comptabilisés sur la base de la propriété juridique. En conséquence, les dépenses effectuées en tant que preneur de leasing ou locataire sont comptabilisées dans les charges de la période, les objets de leasing et de crédit-bail n'étant eux-mêmes pas inscrits au bilan.

2. INFORMATIONS CONCERNANT CERTAINS POSTES DU BILAN ET DU COMPTE DE RÉSULTAT

Fusion: acquisition des actifs et passifs du bilan du 1.1.2019 de PPR Media Relations SA, Zurich, conformément au contrat de fusion du 27.3.2019. Les actifs de CHF 1 042 103 et les passifs (capital étranger) CHF 214 962 sont transférés à la société acquérante.

2.1. Total de la dissolution nette des réserves latentes

	31.12.2020	31.12.2019
	CHF	CHF
Total de la dissolution nette des réserves latentes	-	-27 121

2.2. Participations

	31.12.2020		31.12.2019	
PARTICIPATIONS	Capital-actions	Part du capital et des droits de vote	Capital-actions	Part du capital et des droits de vote
awp Informations financières SA, Zurich	200 000	50 %	200 000	50 %

2.3. Dettes découlant de contrats de leasing non portées au bilan

	31.12.2020	31.12.2019
	CHF	CHF
DETTES DÉCOULANT DE CONTRATS DE LEASING NON PORTÉES AU BILAN		
Véhicules	263 928	435 270
Total des dettes découlant de contrats de leasing non portées au bilan	263 928	435 270

2.4. Engagements liés à un contrat de location à long terme

Quatres contrats de location durée déterminée

	31.12.2020	31.12.2019
	CHF	CHF
ENGAGEMENTS LIÉS À UN CONTRAT DE LOCATION À LONG TERME		
Obligations non comptabilisées résultant des contrats de location	13 993 278	15 573 024
Total des engagements liés à un contrat de location à long terme	13 993 278	15 573 024

2.5. Dettes envers les institutions de prévoyance professionnelle

	31.12.2020	31.12.2019
	CHF	CHF
DETTES ENVERS LES INSTITUTIONS DE PRÉVOYANCE PROFESSIONNELLE		
Caisses de retraite	87 517	283 260
Total des dettes envers les institutions de prévoyance professionnelle	87 517	283 260

2.6. Honoraires de l'organe de révision

	31.12.2020	31.12.2019
	CHF	CHF
HONORAIRES DE L'ORGANE DE RÉVISION		
Les services de révision	67 425	70 005
Autres services	59 156	40 451
Total des honoraires de l'organe de révision	126 581	110 456

2.7. Explications relatives aux postes hors exploitation du compte de résultat

	31.12.2020	31.12.2019
	CHF	CHF
PRODUITS HORS EXPLOITATION		
Revenus locatifs	582 811	419 662
Produits hors exploitation totaux	582 811	419 662
CHARGES HORS EXPLOITATION		
Charges locatives	468 173	555 501
Charges hors exploitation totales	468 173	555 501

2.8. Explications relatives aux postes extraordinaires, uniques ou hors période du compte de résultat

	31.12.2020	31.12.2019
	CHF	CHF
PRODUITS EXCEPTIONNELS		
Produits exceptionnels d'impôt issus d'exercices précédents	110 689	30 173
Gains sur cession d'actifs immobilisés	-	-
Divers produits exceptionnels	-	172
Produits exceptionnels totaux	110 689	30 345

3. EMPLOIS À PLEIN TEMPS

	31.12.2020	31.12.2019
	ETP	ETP
La moyenne annuelle des emplois à plein temps durant l'exercice n'est pas supérieure à	250	250

4. ÉVÉNEMENTS IMPORTANTS SURVENUS APRÈS LA DATE DU BILAN

Depuis la clôture du bilan et jusqu'à l'approbation des comptes annuels par le conseil d'administration, il n'existe aucun événement significatif connu susceptible d'atténuer la pertinence des comptes annuels 2020 ou qui nécessiterait une mention dans l'annexe. L'évaluation des provisions se base sur l'état des connaissances au moment de l'approbation des comptes consolidés par le conseil d'administration.

PRÉLÈVEMENT RÉSERVES ET REPORT SUR NOUVEAU COMPTE

	31.12.2020	31.12.2019
	CHF	CHF
Report de l'exercice précédent	40 577	-
Bénéfice de l'exercice	-1 617 978	1 589 925
Bénéfice au bilan	-1 577 401	1 589 925
Prélèvement réserves facultatives issues du bénéfice	1 600 000	-
Total à disposition de l'assemblée générale	22 599	1 589 925
Attribution à la réserve légale issue du bénéfice	-	-299 348
Attribution aux réserves facultatives issues du bénéfice	-	-1 250 000
Report à nouveau	22 599	40 577



Ernst & Young SA
Schanzenstrasse 4a
Case postale
CH-3001 Berne

Téléphone: +41 58 286 61 11
Téléfax: +41 58 286 68 18
www.ey.com/ch

A l'Assemblée générale de
KEYSTONE-SDA-ATS SA, Berne

Berne, le 25 mars 2021

Rapport de l'organe de révision sur les comptes annuels

En notre qualité d'organe de révision, nous avons effectué l'audit des comptes annuels de KEYSTONE-SDA-ATS SA, comprenant le bilan, le compte de profits et pertes, les fonds propres, le tableau des flux de trésorerie et l'annexe (pages 30 à 37) pour l'exercice arrêté au 31 décembre 2020.

Responsabilité du Conseil d'administration

La responsabilité de l'établissement des comptes annuels, conformément aux dispositions légales et aux statuts, incombe au Conseil d'administration. Cette responsabilité comprend la conception, la mise en place et le maintien d'un système de contrôle interne relatif à l'établissement des comptes annuels afin que ceux-ci ne contiennent pas d'anomalies significatives, que celles-ci résultent de fraudes ou d'erreurs. En outre, le Conseil d'administration est responsable du choix et de l'application de méthodes comptables appropriées, ainsi que des estimations comptables adéquates.

Responsabilité de l'organe de révision

Notre responsabilité consiste, sur la base de notre audit, à exprimer une opinion sur les comptes annuels. Nous avons effectué notre audit conformément à la loi suisse et aux Normes d'audit suisses. Ces normes requièrent de planifier et réaliser l'audit pour obtenir une assurance raisonnable que les comptes annuels ne contiennent pas d'anomalies significatives.

Un audit inclut la mise en œuvre de procédures d'audit en vue de recueillir des éléments probants concernant les valeurs et les informations fournies dans les comptes annuels. Le choix des procédures d'audit relève du jugement de l'auditeur, de même que l'évaluation des risques que les comptes annuels puissent contenir des anomalies significatives, que celles-ci résultent de fraudes ou d'erreurs. Lors de l'évaluation de ces risques, l'auditeur prend en compte le système de contrôle interne relatif à l'établissement des comptes annuels, pour définir les procédures d'audit adaptées aux circonstances, et non pas dans le but d'exprimer une opinion sur l'efficacité de celui-ci. Un audit comprend, en outre, une évaluation de l'adéquation des méthodes comptables appliquées, du caractère plausible des estimations comptables effectuées ainsi qu'une appréciation de la présentation des comptes annuels dans leur ensemble. Nous estimons que les éléments probants recueillis constituent une base suffisante et adéquate pour fonder notre opinion d'audit.

Opinion d'audit

Selon notre appréciation, les comptes annuels pour l'exercice arrêté au 31 décembre 2020 sont conformes à la loi suisse et aux statuts.



Rapport sur d'autres dispositions légales

Nous attestons que nous remplissons les exigences légales d'agrément conformément à la loi sur la surveillance de la révision (LSR) et d'indépendance (art. 728 CO) et qu'il n'existe aucun fait incompatible avec notre indépendance.

Conformément à l'article 728a al. 1 chiffre 3 CO et à la Norme d'audit suisse 890, nous attestons qu'il existe un système de contrôle interne relatif à l'établissement des comptes annuels, défini selon les prescriptions du Conseil d'administration.

En outre, nous attestons que la proposition relative à l'emploi du bénéfice au bilan est conforme à la loi suisse et aux statuts et recommandons d'approuver les comptes annuels qui vous sont soumis.

Ernst & Young SA

MICHEL WÄLCHLI
Expert-réviseur agréé
(Réviseur responsable)

PATRIK FISCHER
Expert-réviseur agréé



29.3.2020, Zurich - Station de tram et de bus déserte. Photo via drone: Ennio Leanza

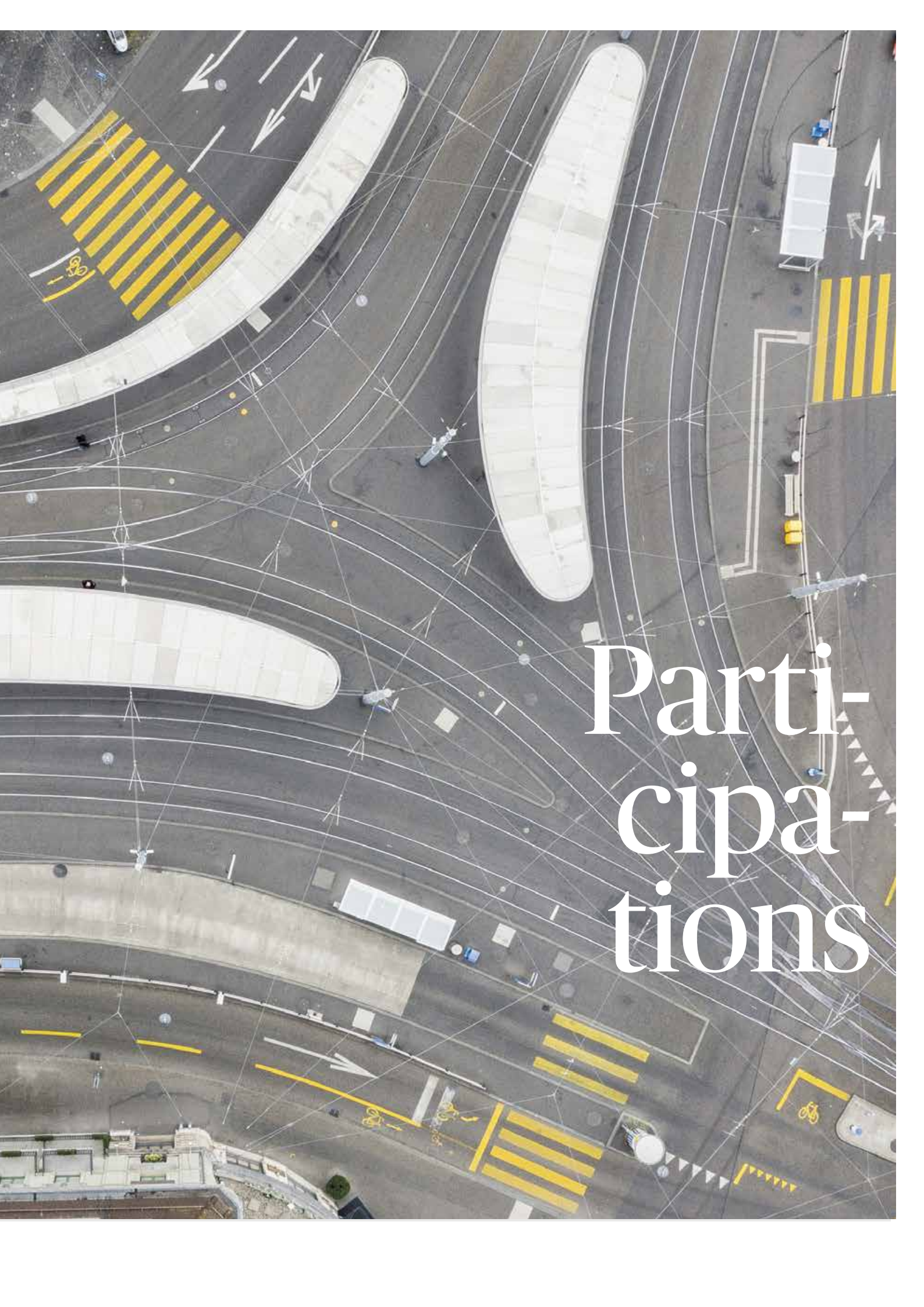

Parti- cipa- tions

PARTICIPATIONS

La structure de participation de la société
KEYSTONE-SDA-ATS SA se présente au 31.12.2020
comme suit :

PARTICIPATIONS

État: 31.12.2020

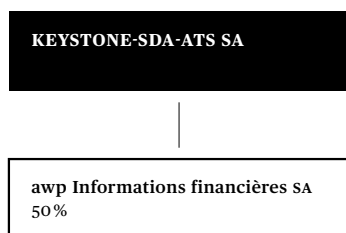

AWP INFORMATIONS FINANCIÈRES SA

La pandémie a posé à AWP des défis inattendus sur le plan opérationnel, économique et humain. Grâce à l'engagement de toute l'équipe, ceux-ci ont été bien maîtrisés et l'année 2020 s'est achevée avec succès.

Sur le plan opérationnel, la rédaction a été d'une part confrontée au bouleversement engendré par le télétravail. D'autre part, la crise due au coronavirus a entraîné une augmentation significative du volume d'informations, le nombre de dépêches produites augmentant d'environ 20 % sur l'ensemble de l'année. Si l'équipe rédactionnelle table d'ordinaire sur une communication rapide et efficace en son sein, elle a malgré tout fait face à la charge de travail supplémentaire sans perte de qualité.

En dépit de la situation, AWP a poursuivi de nombreux projets visant à assurer sa position de première agence de presse financière suisse dans un secteur financier et un monde des médias en pleine mutation. Par exemple, le développement d'outils technologiques et le journalisme de données qui permettent aussi bien d'automatiser certaines tâches rédactionnelles que de générer une valeur ajoutée journalistique pour les utilisateurs du fil d'informations d'AWP. Parallèlement, 2020 a vu le lancement d'un projet du côté de la rédac-

tion qui rendra la couverture médiatique de l'agence plus compacte, plus pertinente et même plus rapide pour répondre encore davantage aux besoins des différents groupes d'utilisateurs.

Sur le plan de l'activité, AWP a pu maintenir le niveau de l'année précédente en 2020 malgré le fait que le nombre d'emplois dans le secteur financier diminue et qu'il existe une pression considérable sur les prix du marché. L'agence de Corporate Publishing, affiliée à AWP, a de nouveau contribué au développement positif des affaires dans leur ensemble. Durant cette année marquée par le virus, la filiale a été en mesure de réaliser des mandats supplémentaires pour des clients existants ainsi que de gagner de nouveaux clients et projets.



**CONSEIL
D'ADMINISTRATION**
au 31 décembre 2020

- Peter Kropsch, Hambourg (D),
Président
- Markus Schwab, Grossaffoltern

DIRECTION
au 31 décembre 2020

- Christoph Gaberthüel, directeur
- Jürg Rüttimann, directeur adjoint
- Dario Bianchi, responsable
Marketing et vente
- Rolf Arpagaus, rédacteur en chef
- Reto Wäckerli, rédacteur en chef
- Thomas Peterhans, responsable de
l'agence Corporate Publishing

	31.12.2020	31.12.2019
Chiffre d'affaires	9 660 TCHF	9 676 TCHF
Nombre de dépêches	388 939	328 862
Effectif (emplois à temps plein)	34,6 FTE	34,6 FTE

ADRESSES

SIÈGE PRINCIPAL

Berne (Rédaction centrale)
 KEYSTONE-SDA-ATS AG
 Wankdorffallee 5
 Postfach
 3000 Bern 22
 +41 58 909 50 50
 info@keystone-sda.ch
 sekretariat.reda@keystone-sda.ch

BUREAUX RÉGIONAUX

Aarau
 KEYSTONE-SDA-ATS AG
 Regionalbüro Aarau
 Kasinostrasse 19
 Postfach
 5001 Aarau
 +41 58 909 53 20
 aarau@keystone-sda.ch

Basel
 KEYSTONE-SDA-ATS AG
 Regionalbüro Basel
 Post-Passage 2
 Postfach
 4002 Basel
 +41 58 909 53 10
 basel@keystone-sda.ch

Bellinzona
 KEYSTONE-SDA-ATS SA
 Ufficio regionale Bellinzona
 c/o Regiopress SA
 Via Ghiringhelli 9
 Casella Postale 1590
 6501 Bellinzona
 +41 58 909 52 70
 bellinzona@keystone-ats.ch

Bern
 KEYSTONE-SDA-ATS AG
 Regionalbüro Bern
 Wankdorffallee 5
 Postfach
 3000 Bern 22
 +41 58 909 53 00
 bern@keystone-sda.ch

Bern (Sport)
 KEYSTONE-SDA-ATS AG
 Sportredaktion
 Wankdorffallee 5
 Postfach
 3000 Bern 22
 +41 58 909 51 51
 sport@keystone-sda.ch

Biel / Bienne / Arc jurassien
 KEYSTONE-SDA-ATS SA
 Bureau régional Biel / Bienne
 Rue Centrale 60
 Case postale
 2501 Biel / Bienne
 +41 58 909 52 80
 bienne@keystone-ats.ch
 neuchatel@keystone-ats.ch

Chur
 KEYSTONE-SDA-ATS AG
 Regionalbüro Chur
 Masanserstrasse 2
 Postfach
 7001 Chur
 +41 58 909 52 60
 chur@keystone-sda.ch

Genève
 KEYSTONE-SDA-ATS SA
 Bureau régional Genève
 Quai Ernest-Ansermet 20
 Case postale
 1211 Genève 8
 +41 58 909 52 50
 geneve@keystone-ats.ch
 ginevra@keystone-ats.ch

Genève (Palais des Nations)
 KEYSTONE-SDA-ATS SA
 Bureau ATS 74
 Palais des Nations
 1211 Genève 10
 +41 58 909 52 51
 onu@keystone-ats.ch
 uno@keystone-sda.ch

Lausanne
 KEYSTONE-SDA-ATS SA
 Bureau régional Lausanne
 Rue Saint-Martin 7
 1003 Lausanne
 +41 58 909 51 11
 lausanne@keystone-ats.ch
 lausanne.d@keystone-sda.ch

Lausanne (Sport)
 KEYSTONE-SDA-ATS SA
 Rédaction sportive
 Rue Saint-Martin 7
 Case postale
 1003 Lausanne
 +41 58 909 51 20
 sport@keystone-ats.ch

Luzern
 KEYSTONE-SDA-ATS AG
 Regionalbüro Luzern
 Habsburgerstrasse 26
 Postfach
 6002 Luzern
 +41 58 909 52 40
 luzern@keystone-sda.ch

Sion
 KEYSTONE-SDA-ATS SA
 Bureau régional Sion
 c/o Le Nouvelliste
 Rue de l'Industrie 13
 Case postale 21
 1951 Sion 1
 +41 58 909 51 45
 sion@keystone-ats.ch

St. Gallen
 KEYSTONE-SDA-ATS AG
 Regionalbüro St. Gallen
 Schreinerstrasse 1
 Postfach
 9001 St. Gallen
 +41 58 909 52 30
 ostschweiz@keystone-sda.ch

Zürich
 KEYSTONE-SDA-ATS AG
 Regionalbüro Zürich
 Grubenstrasse 45
 8045 Zürich
 +41 58 909 52 10
 zuerich@keystone-sda.ch
 zurich@keystone-ats.ch
 zurigo@keystone-ats.ch

À L'ÉTRANGER

Keystone-ATS Bruxelles
 Résidence Palace
 Rue de la Loi 155
 1040 Bruxelles / Belgique
 +32 2 230 72 04
 bruessel@keystone-sda.ch
 bruxelles@keystone-ats.ch

Keystone-SDA Sydney
 Swiss News Agency
 c/o Buse Heberer Fromm
 3 Dolphin Street
 Randwick NSW 2031
 Australia
 ausland@keystone-sda.ch

© 4.2021
Rapport de gestion 2020
de KEYSTONE-SDA-ATS SA

Cette publication de gestion paraît également en langue allemande. Si, malgré tout le soin apporté à la traduction, des contradictions devaient apparaître entre les deux versions linguistiques, il est à noter que seule la publication allemande fait foi.

Éditeur

KEYSTONE-SDA-ATS SA
Wankdorffallee 5
Case postale
3000 Berne 22
+41 58 909 50 50
info@keystone-ats.ch
www.keystone-ats.ch

Direction de projet

Jann Jenatsch
Cristina Tonitto

Contributions

Federico Bragagnini
Catherine Gilbert
Adrian Häsler
Jann Jenatsch
Nicole Meier
Dominik Pircher
Iso Rechsteiner, Kommunikationsplan AG
Christoph Gaberthüel /
Jürg Rüttimann, tous deux d'awp Informations financières SA

Relecture

Federico Bragagnini

Traduction

Nicolas Paratte

Photos

Photographes de Keystone-ATS, voir crédits photographiques des différentes photos
Mario Modena, traitement d'image

Concept et mise en page

Thomas Peterhans, Sarah Hadorn, tous deux d'awp Informations financières SA
Andreas Schenkel, Eyja – Feuer, Eis & Typografie

Impression

Staffel Medien AG
www.staffelmedien.ch

Tous droits réservés.

